

# Intellinova® – Mätenhet för vibrationsövervakning INV80A

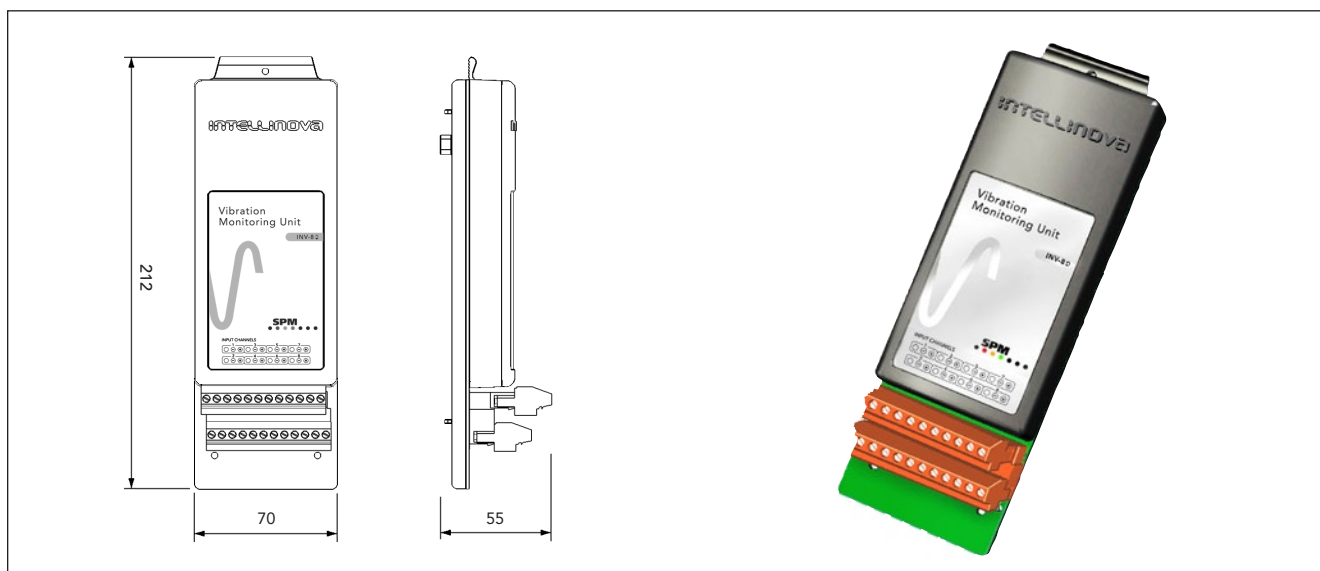

Mätenheten för vibrationsövervakning är en del av systemet Intellinova och har åtta kanaler för kontinuerlig övervakning av maskinvibrationer. Enheten pluggas enkelt fast på kontrollenheten Intellinova Commander Unit. Val av mätmetoder, inställning av mättider, larmgränser, larmfördröjningar etc görs i programvaran Condmaster®Nova.

Enheten stödjer bredbandsmätning av vibration enligt ISO 2372 och den nyare standarden ISO 10816 som är den mest effektiva metoden för diagnos av allmän maskinvibration.

Den stödjer även FFT med symptom och EVAM (utvärderad vibratiosanalys). EVAM-metoden genererar konditionsparametrar som beskriver maskinvibrationens olika aspekter och vibrationspektra där signifikanta linjemönster framhävs och utvärderas. EVAM producerar även maskinspecifika konditionskoder och konditionsvärden, baserade på en statistisk utvärdering av konditionsparametrarna och symptomvärdena.

För varje mätpunkt kan användaren göra egna val och definiera typen av information som passar bäst för varje individuell maskin.

Tvåkanals simultan vibrationsmätning kräver att endera tekniken 'FFT med symptom' eller 'EVAM' är aktiv i Condmaster Nova. Denna typ av mätning tillåter användaren att studera maskinrörelser i två dimensioner genom att observera skillnaden i fasvinkel mellan de två kanalerna.

Orbitalanalys är ytterligare en funktion för vibrationsmätning som erbjuds med mätenheten. Den resulterande orbitrafen visar axelns rörelse i förhållande till axelns centrumlinje och används för att upptäcka fel som skrap, obalans, uppriktningsfel och 'oil whip' på glidlagrade maskiner. För orbitalanalys krävs en 2-kanals simultan vibrationsmätning med två givare placerade i 90° vinkel från varandra samt en triggerpuls från en varvtalsgivare.

## Tekniska data

Mätmetoder:	ISO 2372, ISO10816, FFT med symptom, EVAM, 2-kanaler simultan vib, orbit
Mätkanaler:	8, multiplexande, 2 simultana
Utförande:	kapslat kretskort, ej skyddat
Givaranslutning:	skruvplint
Strömförbrukning:	max 1,5 W, typiskt 0,8 W
Omgivningstemp.:	0 till +60 °C
Lagringstemperatur:	-20 till +80 °C
Relativ fuktighet:	10% till 90% (ej kondenserande)
Montering:	kontaktidon och fästskruvar för montering på kontrollenhet INC40/INC41
Dimensioner:	212 x 70 x 55 mm
Vikt:	ca 200 g

## Vibrationsanalys

Undre mätfrekvens:	0,5, 2, 10 eller 100 Hz
Övre mätfrekvens:	100, 200, 500, 1000, 2000, 5000, 10 000, 20 000, 40 000 Hz
Filterfrekvenser:	100, 200, 500, 1000, 2000, 5000, 10 000 Hz
Mätfönster:	Rektangel, Hanning, Hamming, Flat Top
Medelvärden:	tidsynkront, FFT linjärt, FFT exponentiellt, FFT peak-hold
Spektrumlinjer:	400, 800, 1600, 3200, 6400, 12800
Givartyp:	vibrationsgivare SLD144 eller typ IEPE (ICP®) givare med spänningsutgång

## Orbitalanalys

Varvtalsmultiplar:	1 till 5, förinställt 1
Filtertyper:	inget, bandpass, lågpas
Signalenheter:	DISP, VEL, ACC
Trig nivå:	automatisk
Mättid:	1 till 25 varv
Givartyp:	buffrade utgångar från API670 godkänt övervakningssystem, alternativt vibrationsgivare SLD144 eller typ IEPE (ICP®) givare med spänningsutgång

